

**Bedieningspanelen:**

Benedenbediening:

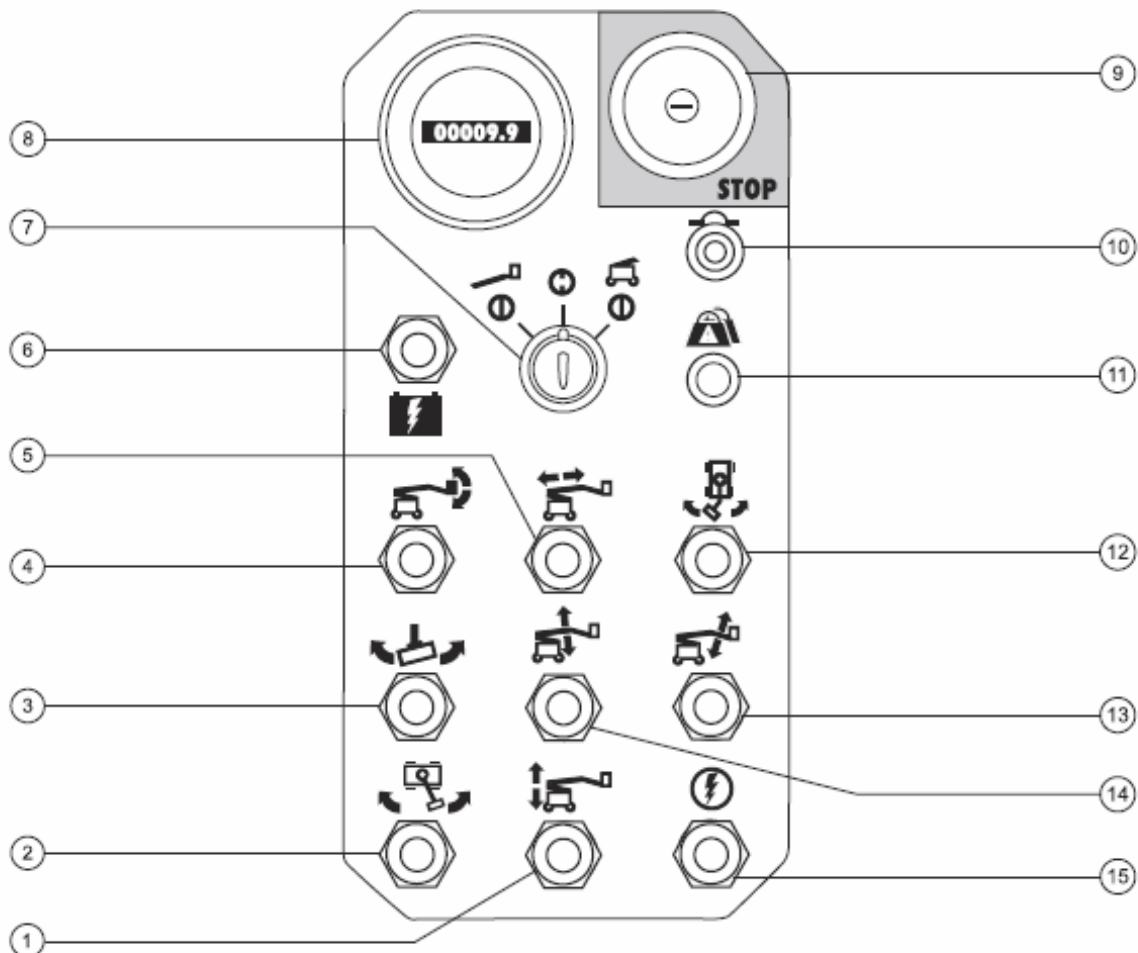

**Grondbedieningspaneel**

- |  |  |
|--|--|
| 1 Schakelaar secundaire arm op/neer                                  | 9 Rode noodstopknop  |
| 2 Draaitafelschakelaar   | 10 10A zekering  |
| 3 Platformrotatieschakelaar  | 11 Indicatielampje 'overbelasting platform'<br>(indien aanwezig) |
| 4 Platformnivelleringschakelaar                                      | 12 Jib-rotatieschakelaar (optie)                                 |
| 5 Schakelaar 'primaire arm in-/uitschuiven'                          | 13 Schakelaar 'jib op/neer'                                      |
| 6 Hulpvoedingschakelaar  | 14 Schakelaar primaire arm op/neer                               |
| 7 Contactslot voor selectie platformbediening/<br>uit/grondbediening | 15 Functieschakelaar   |
| 8 Urenteller   |  |

Bovenbediening:

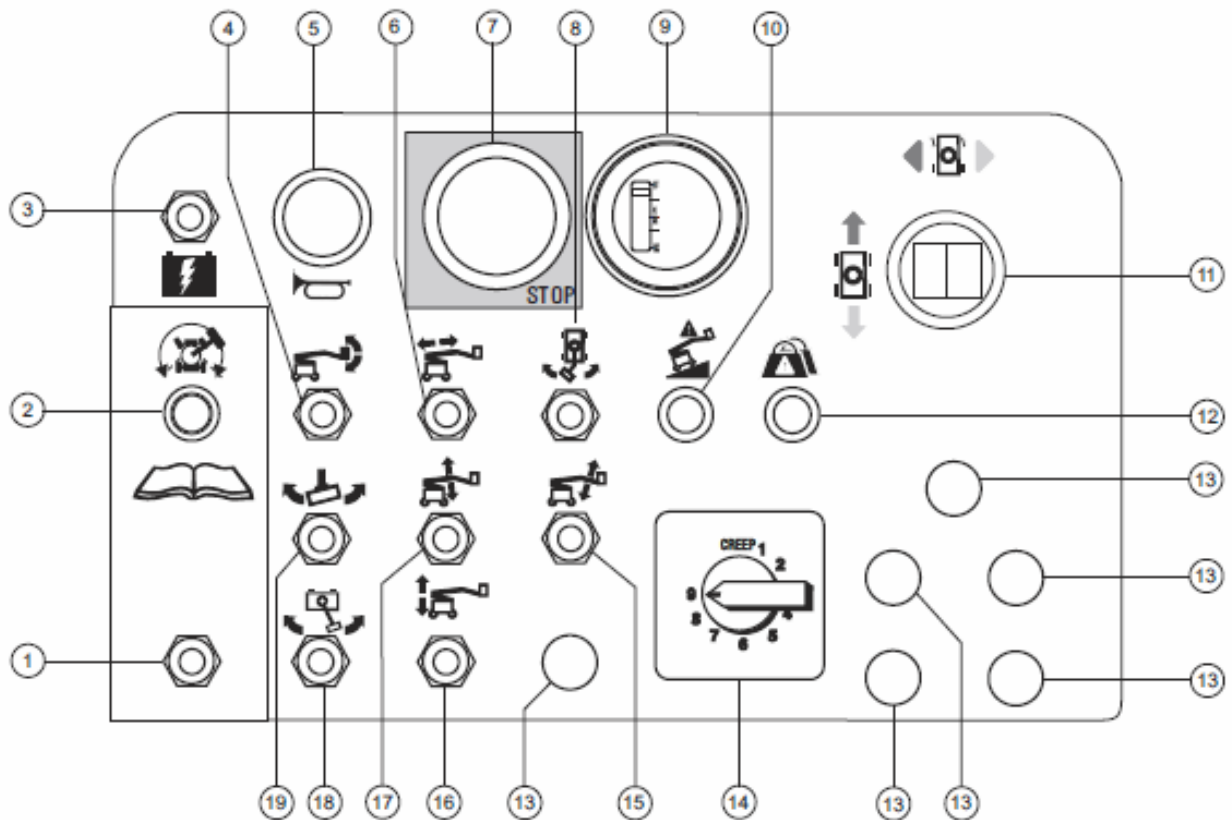

### Platformbedieningspaneel

- |   |   |
|---|---|
| 1 Rijschakelaar   | 11 Proportionele joystick voor rijfunctie en duimschakelaar voor stuurfunctie |
| 2 Indicatielampje 'rijden ingeschakeld'                                   | 12 Indicatielampje 'overbelasting platform' (indien aanwezig)                 |
| 3 Hulpvoedingschakelaar   | 13 Niet gebruikt  |
| 4 Platformnivelleringschakelaar   | 14 Snelheidscontroller armfuncties  |
| 5 Claxonknop  | 15 Schakelaar 'jib op/neer'   |
| 6 Schakelaar 'primaire arm in-/uitschuiven'                               | 16 Schakelaar secundaire arm op/neer  |
| 7 Rode noodstopknop   | 17 Schakelaar primaire arm op/neer  |
| 8 Jib-rotatieschakelaar (optie)   | 18 Draaitafelschakelaar   |
| 9 Accuconditiemeter en/of accuspanningsindicator met onderbreking (optie) | 19 Platformrotatieschakelaar  |
| 10 Indicatielampje 'machine niet vlak' (indien aanwezig)                  |   |

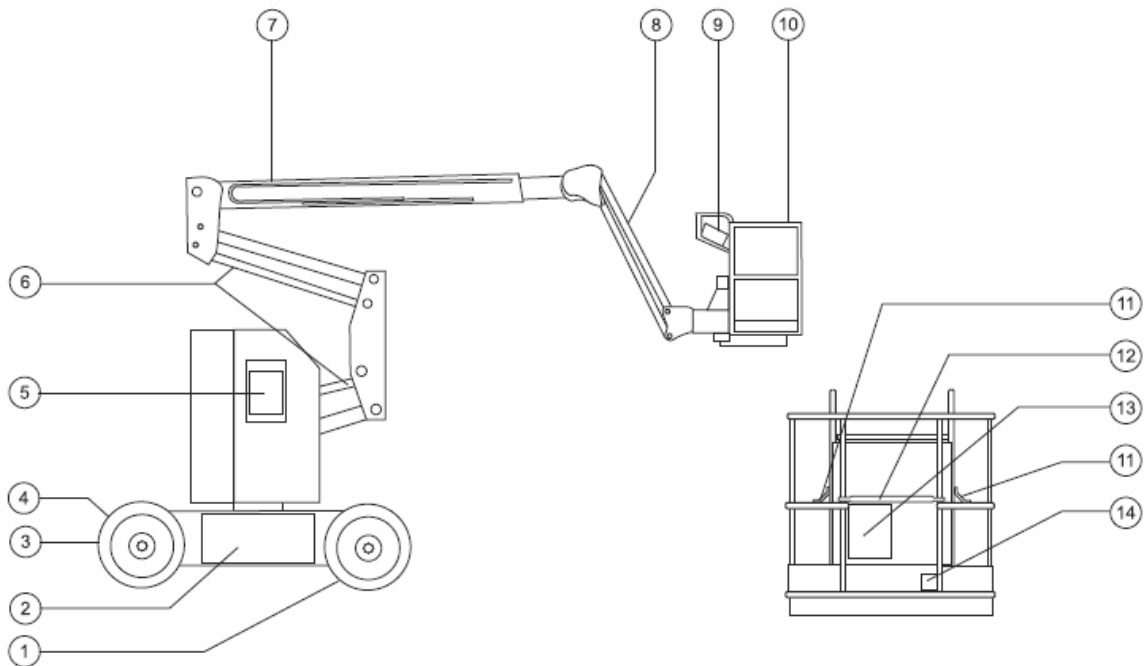

- 1 Achterwiel
- 2 Accukast
- 3 Stuurwiel
- 4 Voeding naar acculader (tussen stuurwielen)
- 5 Grondbediening
- 6 Secundaire arm
- 7 Primaire arm

- 8 Jib
- 9 Platformbediening
- 10 Platform
- 11 Veiligheidsgordelverankeringspunt
- 12 Schuifbaar middenstuk
- 13 Opbergruimte voor handleiding
- 14 Voetschakelaar

**Bedieningsprocedure:**

**!!OPGELET: DIT TOESTEL MAG ENKEL GEBRUIKT WORDEN OP EEN VLAKKE VERHARDE ONDERGROND ZOALS: FABRIEKSVLOEREN OF DERGELIJKE!!**

Indien de arm(kooi) naar boven staat bij aankomst:

- 1) Neem plaats bij de benedenbediening(naast het toestel), **RODE NOODSTOP(12 op benedenbedieningspaneel)**, uittrekken.
- 2) CONTACTSLOT VOOR SELECTIE (7) op grondbediening zetten.
- 3) Om de kooi te laten zakken: FUNCTIESCHAKELAAR(15 op benedenbediening), naar links of rechts ingedrukt houden.
- 4) Bedien betreffend tuimelschakelaar aan de hand van de markeringen op het bedieningspaneel om de kooi te laten zakken.

**!!DE RIJ-EN STUURFUNCTIES ZIJN NIET BESCHIKBAAR VANAF DE GROND/BENEDEN-BEDIENING!!**

Indien de kooi beneden staat bij aankomst:

- 1) Zet contactslot voor selectie op bovenbediening.
- 2) Neem plaats in de kooi.
- 3) Beveilig uzelf met de nodige persoonlijke beschermingsmiddelen
- 4) Controleer of de rode noodstoppen zijn uitgetrokken (de noodstop van zowel de beneden al bovenbediening moet uitgetrokken zijn).

Bewegen met de machine:

**ALS DE NOODSTOPPEN UIT ZIJN EN HET SLEUTELCONTACT BEDIEND KAN U BEWEGINGEN UITVOEREN**

**RIJDEN:**

- 1) Druk de voetschakelaar in.
- 2) Verplaats de joy-stick(11) langzaam in de richting die wordt aangegeven door de gele of blauwe driehoeken(vooruit of achteruit).
- 3) Om de snelheid te verhogen: verplaats de rij-joystick langzaam uit het midden.
- 4) Om snelheid te verminderen/stoppen: zet de rij-joystick langzaam naar het midden toe of laat de voetschakelaar los om te stoppen.
- 5) Via de aanduiding van de gekleurde driehoeken kan u de rijrichting bepalen.

**!! DE RIJSNELHEID VAN DE MACHINE WORDT BEPERKT ALS DE ARMEN GEHEVEN ZIJN!!**

**STUREN:**

- 1) Druk de voetschakelaar in
- 2) Draai de wielen door middel van de duimchakelaar op de rij-joystick(11).
- 3) Als de wielen in gewenste rijrichting staan kan u zich in de gewenste richting verplaatsen door in deze richting te rijden

**BEWEGEN VAN DE ARM:**

- 1) Druk de voetschakelaar in.
- 2) Bedien de betreffende tuimelschakelaars of joystick aan de hand van de markeringen op het bovenbedieningspaneel.

TROUBLESHOOTING:

- 1) Het toestel start niet: - één of beide noodstoppen zijn geactiveerd.--> Deactiveren van de noodstoppen.
- 2) Het toestel start niet: - Contactslot voor selectie staat op "0".--> maak een selectie tussen beneden- of boven bediening en probeer opnieuw.
- 3) Het toestel maakt geen bewegingen meer: -Batterijen niet goed of genoeg opgeladen.--> Laadt de batterijen op.
- 4) Toestel valt stil tijdens werken: Indien batterijen goed opgeladen zijn. → neem contact met ons op: 09/326.76.60.
- 5) Blijven aanhoudend alarm te horen: Toestel staat te schuin.--> Verplaats het toestel en probeer opnieuw.
- 6) U kunt niet meer rijden + volgend lampje licht op.



: Dit duidt aan dat de arm te ver over gedraaid is(meer dan 160°).  
Houd om te rijden de rijschakelaar naar één van beide zijden vast en verplaats de rij-joystick langzaam uit het midden.

**!!HOUD ER REKENING MEE DAT DE MACHINE KAN GAAN RIJDEN IN EEN RICHTING DIE TEGENGESTELD IS AAN DE RICHTING WAARIN DE RIJ- EN STUURBEDIENINGSELEMENTEN WORDEN VERPLAATST!!**

Gebruik altijd de kleur gecodeerde richtingspijlen op de platformbediening en het rijchassis om de rijrichting van de machine te bepalen.

**!! PROBEER NOOIT OM VER TE ZWENKEN DOOR DE RIJSCHAKELAAR TE BEDIENEN EN TE ZWENKEN, DIT KAN ERNSTIGE SCHADE VEROORZAKEN!!**

- 7) Machine wil geen enkele beweging meer doen, alarm is hoorbaar en indicatielampje licht op.



: Overgewicht.--> haal gewicht uit de kooi en probeer opnieuw.

- 8) Machine wil geen bewegingen meer maken en alarm is hoorbaar: Machine staat te schuin.--> verplaats de machine en probeer opnieuw.

**BIJ ANDERE PROBLEMEN GELIEVE ONS TE CONTACTEREN  
09/326.76.60**

## Noodstop

Druk de rode noodstopknop op de grond- of de platformbediening in naar de stand uit om alle machinefuncties stop te zetten.

Repareer elke functie die nog werkt als de rode noodstopknop is ingedrukt.

De grondbediening krijgt voorrang op de rode noodstopknop op het platform.

## Hulpvoeding- bedieningselementen

Gebruik hulpvoeding als de primaire krachtbron defect is.

- 1 Draai het contactslot naar grond- of platformbediening.
- 2 Trek de rode noodstopknop uit naar de stand aan.
- 3 Druk de voetschakelaar in wanneer u de hulpvoeding-bedieningselementen bedient vanuit het platform.
- 4 Houd de hulpvoedingschakelaar ingeschakeld en activeer tegelijkertijd de gewenste functie. 

De arm-, stuur- en rijfuncties werken op hulpvoeding.

## Bediening vanaf de grond

- 1 Draai het contactslot naar grondbediening.
- 2 Trek de rode noodstopknop uit naar de stand aan.
- 3 Zorg ervoor dat beide accupakken zijn aangesloten voordat u de machine bedient.

## Platform plaatsen

- 1 Houd de functieschakelaar naar een van beide zijden vast. 
- 2 Bedien de betreffende tuimelschakelaar aan de hand van de markeringen op het bedieningspaneel.

De rij- en stuurfuncties zijn niet beschikbaar vanaf de grondbediening.

## Bediening vanuit het platform

- 1 Draai het contactslot naar platformbediening.
- 2 Trek de rode noodstopknop van zowel de grond- als de platformbediening uit naar de stand aan.
- 3 Zorg ervoor dat beide accupakken zijn aangesloten voordat u de machine bedient.

## Platform plaatsen

- 1 Stel de snelheidscontroller van de armfuncties in op de gewenste snelheid.

Opmerking: rij- en stuurfuncties worden niet beïnvloed door de snelheidscontroller van de armfuncties.

- 2 Druk de voetschakelaar in.
- 3 Bedien de betreffende tuimelschakelaar aan de hand van de markeringen op het bedieningspaneel.

## Sturen

- 1 Druk de voetschakelaar in.
- 2 Draai de stuurwielen met de duimschakelaar bovenop de rij-joystick.

Gebruik de kleurgecodeerde richtingdriehoeken op de platformbediening en het rijchassis om de draairichting van de wielen te bepalen.

## Rijden

- 1 Druk de voetschakelaar in.
- 2 Snelheid verhogen: verplaats de rij-joystick langzaam uit het midden.

Snelheid verlagen: verplaats de rij-joystick langzaam naar het midden toe.

Stoppen: zet de rij-joystick terug in de middenstand of laat de voetschakelaar los.

Gebruik de kleurgecodeerde richtingpijlen op de platformbediening en het rijchassis om de rijrichting van de machine te bepalen.

De rijnsnelheid van de machine wordt beperkt als de armen geheven of uitgeschoven zijn.

De prestaties van de machine zijn afhankelijk van de staat van accu.

## Rijden op een helling

Bepaal de voor de machine toelaatbare waarden voor heuvelopwaarts, heuvelafwaarts en dwarshellingen en bepaal de hellingshoek.



Maximaal toelaatbare hellingshoek, contragewicht heuvelopwaarts (klimvermogen): 35% (19°)



Maximaal toelaatbare hellingshoek, contragewicht heuvelafwaarts: 20% (11°)



Maximaal toelaatbare dwarshellingshoek: 25% (14°)

Opmerking: de toelaatbare hellingshoek is afhankelijk van de bodemconditie en van voldoende tractie. De term klimvermogen is alleen van toepassing op het contragewicht voor heuvelopwaarts rijden.

Zorg ervoor dat de arm onder de horizontale lijn is en dat het platform zich tussen de achterwielen bevindt.

## Voor het bepalen van de hellingshoek:

Meet de helling met een digitale hellingsmeter OF hanteer de volgende procedure.

U hebt nodig:

waterpas

recht stuk hout van minstens 1 m

meetlint

Leg het stuk hout op de helling.

Leg de waterpas aan de voet van de helling op de bovenrand van het stuk hout en hef het uiteinde op tot het stuk hout horizontaal komt.

Meet de afstand tussen de onderzijde van het stuk hout en de grond terwijl u het stuk hout horizontaal houdt.

Deel de met het meetlint gemeten afstand (verval) door de lengte van het stuk hout (pad) en vermenigvuldig de uitkomst met 100.

Bijvoorbeeld:

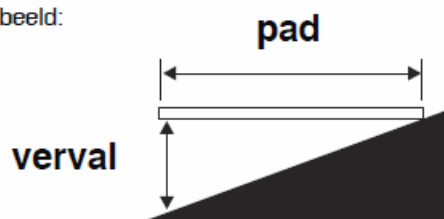

Stuk hout = 3,6 m

Pad = 3,6 m

Verval = 0,3 m

$0,3 \text{ m} \div 3,6 \text{ m} = 0,083 \times 100 =$  hellingshoek van 8,3%

Als de helling steiler is dan de maximaal toelaatbare waarden voor heuvelopwaarts, heuvelafwaarts en dwarshellingen, moet de machine met behulp van een lier of een transportvoertuig op de helling worden gebracht of ervan af worden gehaald. Zie de sectie Transport- en hefinstructies.

## BEDIENINGSINSTRUCTIES

### Rijden inschakelen

Als het lampje brandt, duidt dit aan dat de arm voorbij een van beide achterwielen is gedraaid en de rijfunctie is uitgeschakeld.



Houd om te rijden de rijschakelaar naar boven of beneden vast en verplaats de rij-joystick langzaam uit het midden.

Houd er rekening mee dat de machine kan gaan rijden in een richting die tegengesteld is aan de richting waarin de rij- en stuurbedieningselementen worden verplaatst.

Gebruik altijd de kleurgecodeerde richtingpijlen op de platformbediening en het rijchassis om de rijrichting van de machine te bepalen.

### Accuspanningsindicator met onderbreking (indien aanwezig)

Op machines die zijn uitgerust met een accuspanningsindicator met onderbreking werken de functies 'primaire arm op' en 'secundaire arm op' niet als de accu's bijna leeg zijn.

### Indicatielampje 'machine niet vlak' (indien aanwezig)



Een brandend lampje geeft aan dat de machine niet vlak staat. Het scheefstandalarm klinkt als dit lampje brandt. Verplaats de machine naar een stevige, horizontale ondergrond.

### Indicatielampje 'overbelasting platform' (indien aanwezig)



Een knipperend lampje geeft aan dat het platform is overbelast en dat geen enkele functie in werking kan treden.

Verwijder gewicht van het platform tot het lampje uitgaat.

### Bescherming tegen vallen

Persoonlijke bescherming tegen vallen is verplicht bij de bediening van deze machine.

Alle persoonlijke bescherming tegen vallen dient te voldoen aan de van toepassing zijnde overheidsvoorschriften en moet worden gecontroleerd en gebruikt in overeenstemming met de instructies van de fabrikant van de persoonlijke bescherming tegen vallen.

### Na elk gebruik

- 1 Kies een veilige parkeerplaats uit: een stevige horizontale ondergrond vrij van obstakels en verkeer.
- 2 Laat de arm neer in de transportstand.
- 3 Roteer de draaitafel totdat de arm zich tussen de achterwielen bevindt.
- 4 Draai het contactslot naar de stand uit en verwijder de sleutel om onbevoegd gebruik te voorkomen.
- 5 Blokkeer de wielen.
- 6 Laad de accu's op.



## BEDIENINGSINSTRUCTIES

### Rijden inschakelen

Als het lampje brandt, duidt dit aan dat de arm voorbij een van beide achterwielen is gedraaid en de rijfunctie is uitgeschakeld.



Houd om te rijden de rijchakelaar naar boven of beneden vast en verplaats de rij-joystick langzaam uit het midden.

Houd er rekening mee dat de machine kan gaan rijden in een richting die tegengesteld is aan de richting waarin de rij- en stuurbedieningselementen worden verplaatst.

Gebruik altijd de kleurgecodeerde richtingpijlen op de platformbediening en het rijchassis om de rijrichting van de machine te bepalen.

### Accuspanningsindicator met onderbreking (indien aanwezig)

Op machines die zijn uitgerust met een accuspanningsindicator met onderbreking werken de functies 'primaire arm op' en 'secundaire arm op' niet als de accu's bijna leeg zijn.

### Indicatielampje 'machine niet vlak' (indien aanwezig)



Een brandend lampje geeft aan dat de machine niet vlak staat. Het scheefstandalarm klinkt als dit lampje brandt. Verplaats de machine naar een stevige, horizontale ondergrond.

### Indicatielampje 'overbelasting platform' (indien aanwezig)



Een knipperend lampje geeft aan dat het platform is overbelast en dat geen enkele functie in werking kan treden.

Verwijder gewicht van het platform tot het lampje uitgaat.

### Bescherming tegen vallen

Persoonlijke bescherming tegen vallen is verplicht bij de bediening van deze machine.

Alle persoonlijke bescherming tegen vallen dient te voldoen aan de van toepassing zijnde overheidsvoorschriften en moet worden gecontroleerd en gebruikt in overeenstemming met de instructies van de fabrikant van de persoonlijke bescherming tegen vallen.

### Na elk gebruik

- 1 Kies een veilige parkeerplaats uit: een stevige horizontale ondergrond vrij van obstakels en verkeer.
- 2 Laat de arm neer in de transportstand.
- 3 Roteer de draaitafel totdat de arm zich tussen de achterwielen bevindt.
- 4 Draai het contactslot naar de stand uit en verwijder de sleutel om onbevoegd gebruik te voorkomen.
- 5 Blokkeer de wielen.
- 6 Laad de accu's op.